

LUMINARIA LED PUNTA DE POSTE PARA
PARQUES, CENTROS HISTORICOS Y VIALIDADES

BI-LENA

50W y 70W



FABRICAMOS **PERFECCIÓN**
NUNCA IMITACIONES



Certificaciones: ISO 9001, 14001 y 45001

📍 Primer Retorno Universitario 1 | Bodega 90-B Terra Business Park | Col. La Pradera | C.P. 76269 | El Marqués, Querétaro

📞 Oficina (442) 888 1248 ✉ direccion@balderiluminacion.com.mx 🌐 www.balderiluminacion.com.mx RFC BIL210209UW0

LUMINARIA LED PUNTA DE POSTE PARA
PARQUES, CENTROS HISTORICOS Y VIALIDADES

BI-LENA

50W y 70W



Conexión segura
Incluye conector IP68
para una instalación
confiable.



Compatibilidad
Compatible con fotocelda
NEMA (sobre pedido).



Diseño
Diseño colonial perfecto
para la iluminación de
jardines y centros históricos.



Versatilidad
Opción para suspender
luminaria de brazo (sobre
pedido).

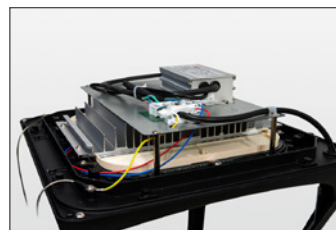

Driver
Driver multivoltaje.
Supresor de picos de
tensión de 10 Kv integrado.

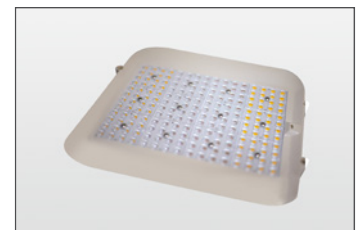

Eficacia
Alta eficacia lumínica y
tiempo de vida útil.



Funcionalidad
Desempeño óptico excepcional.
Elimina las emisiones de luz al
hemisferio superior y mejora la
distribución óptica de la
luminaria.

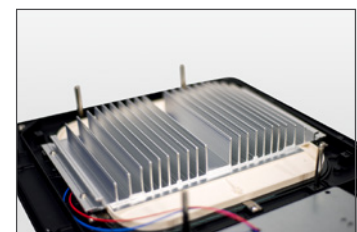

Seguridad
Disipador de calor
integrado. Grados de
protección antivandálica y
de hermeticidad IK10 e IP66.

LUMINARIA LED PUNTA DE POSTE PARA
PARQUES, CENTROS HISTORICOS Y VIALIDADES

BI-LENA

50W y 70W



Especificaciones Técnicas

Potencia	50 W	70 W
Flujo luminoso del sistema	5,500 lm	7,700 lm
Cantidad de LED	108 PCS	
Eficacia del sistema	110 lm/W	

Color	Blanco neutro (BN)
Temperatura de color	4,000 K
CRI	> 70
Curva fotométrica	Tipo V
Voltaje de alimentación	90 V ~ 305 V
Supresor de picos	10 Kv
Frecuencia	50 / 60 Hz
Temperatura de operación	-10° C ~ +40° C
Material	Carcasa de fundición de aluminio, pintura poliéster electrostática y anticorrosiva, tornillería de acero inoxidable grado marino A316L y lente de cristal templado.
Tiempo de vida	100,000 horas

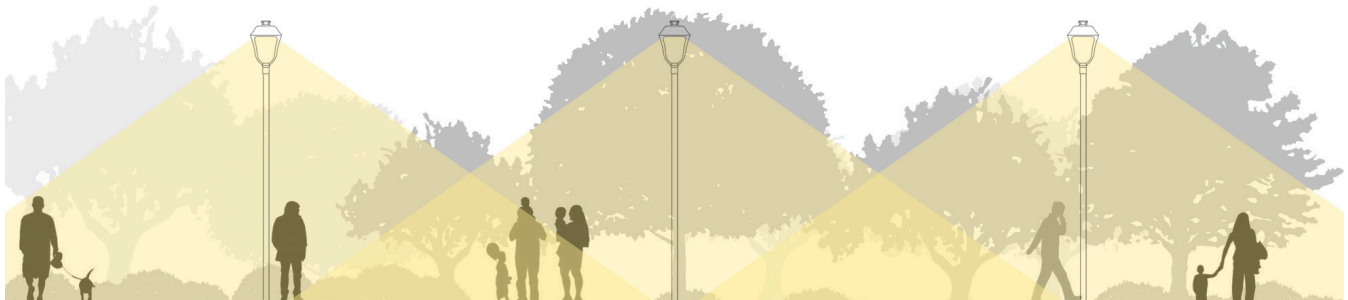

LUMINARIA LED PUNTA DE POSTE PARA
PARQUES, CENTROS HISTÓRICOS Y VIALIDADES

BI-LENA

50W y 70W



Curvas de distribución de luz

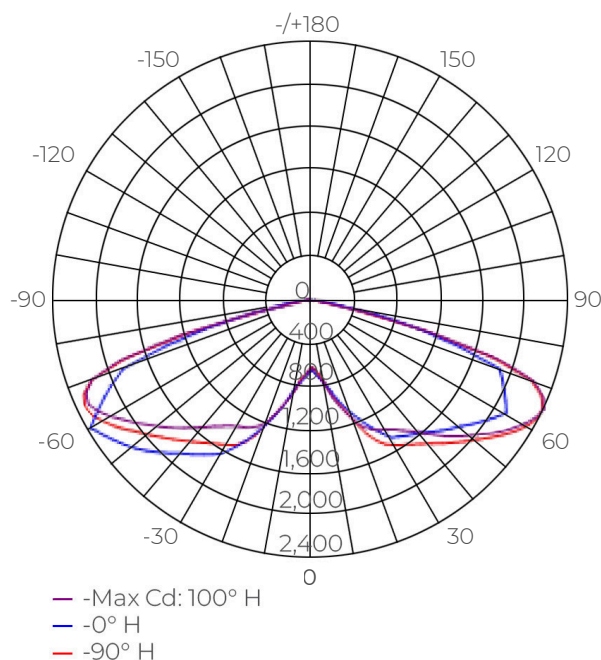

*Imágenes ilustrativas

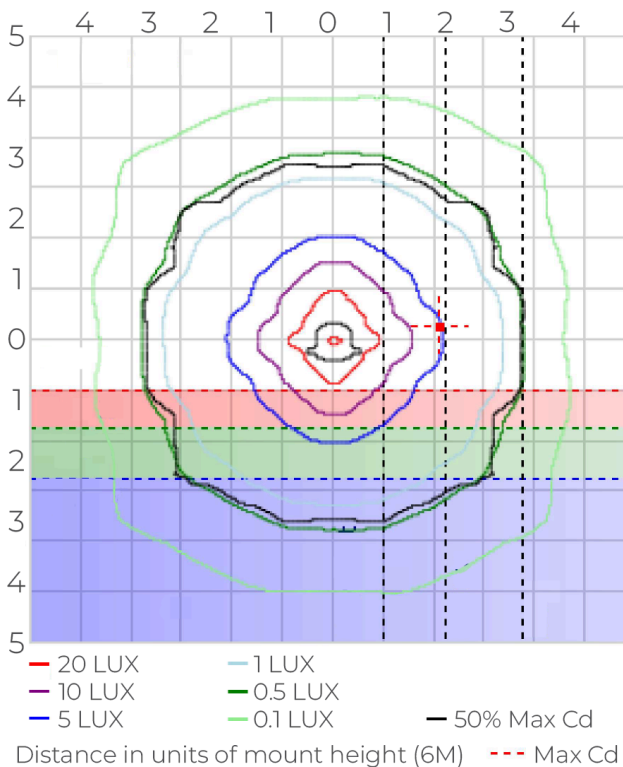

LUMINARIA LED PUNTA DE POSTE PARA
PARQUES, CENTROS HISTORICOS Y VIALIDADES

BI-LENA

50W y 70W



Dimensiones del producto

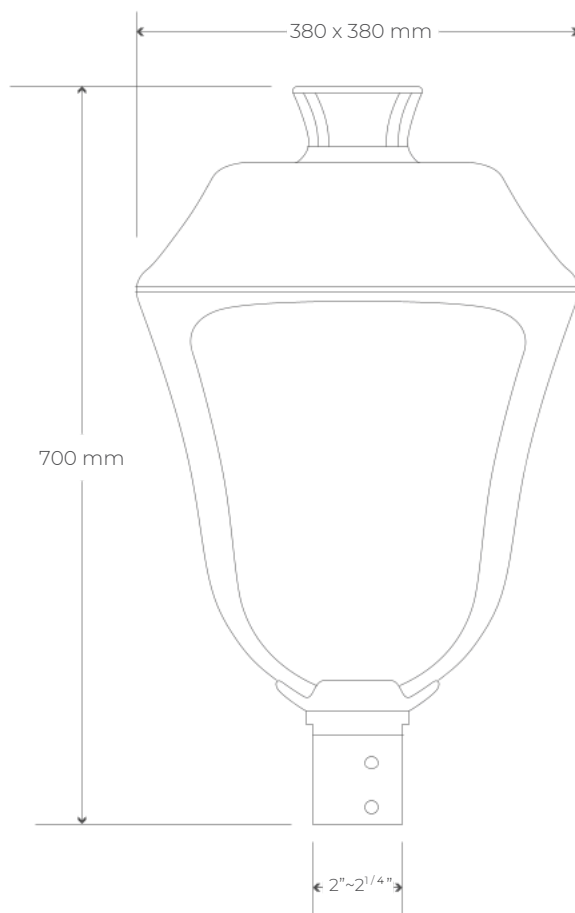

*No incluye poste

Potencia	Medidas del producto L * A * H	Medidas del embalaje L * A * H	Peso Neto	Peso Bruto
50 W	380 x 380 x 700 mm	765 x 435 x 445 mm	8.5 KG	11.5 KG
70 W	380 x 380 x 700 mm	765 x 435 x 445 mm	8.5 KG	11.5 KG